

LT07 SPAN

PENDELLEUCHTE / PENDANT LIGHT
DESIGN: MICHAEL RAASCH, 2014

Lieferumfang / Content

- 1 Baldachin-Gehäuse / 1 Canopy
- 1 Deckenbefestigung / 1 Ceiling fixture
- 1 Montageset / 1 Assembly kit
- 1 Leuchte / 1 Light

SICHERHEITSHINWEISE

BITTE LESEN SIE DIESE INFORMATIONEN SORGFÄLTIG DURCH, BEVOR SIE MIT DER INSTALLATION ODER INBETRIEBNAHME DIESES PRODUKTS BEGINNEN. HEBEN SIE DIESE GEBRAUCHSANWEISUNG FÜR SPÄTERE ZWECKE GUT AUF.

- ACHTUNG: Die Sicherheit dieses Artikels wird durch die strikte Befolgung der nachfolgenden Montage- und Betriebsanleitung gewährleistet.
- Die Hinweise der Montage- und Betriebsanleitung sind vor der ersten Inbetriebnahme zu beachten!
- Die Leuchten dürfen nur von autorisiertem Elektro- Fachpersonal nach den jeweils geltenden Elektro-Installationsvorschriften installiert werden.
- Der Hersteller übernimmt keine Verantwortung für Verletzungen oder Schäden, die Folge eines unsachgemäßen Gebrauchs der Leuchte sind.
- Die Pflege von Leuchten beschränkt sich auf die Oberflächen. Dabei darf keine Feuchtigkeit in Anschlussräume oder an Netzspannung führende Teile gelangen.
- Achtung! Vor Beginn der Montagearbeiten, oder Austausch des Leuchtmittels, die Netzleitung spannungsfrei schalten – Sicherungsautomat ausschalten bzw. Sicherung herausdrehen. Schalter auf AUS. Die Spannungsfreiheit ist festzustellen.
- Die Leuchte besitzt den Schutzgrad IP20, abgedeckte Ausführung nach IEC 529 und ist nur zur Verwendung in trockenen Innenräume (Nutzungsbereich 10-30°C) geeignet.
- Schutzklasse II . Diese Leuchte ist besonders isoliert und darf nicht an einen Schutzleiter angeschlossen werden.
- Leuchte nicht auf feuchtem oder leitendem Untergrund montieren.
- Es dürfen ausschließlich mitgelieferte Einzelteile verwendet werden, da sonst jegliche Gewährleistungsansprüche erlöschen.
- Stellen Sie sicher, dass Leitungen bei der Montage und im Gebrauch nicht beschädigt werden.
- Nicht direkt in die Lichtquelle (Leuchtmittel, LED etc.) schauen.
- Das LED-Leuchtmittel kann nicht selbständig ausgetauscht werden.
- Diese Leuchte ist geeignet für Dimmer: externer Wandschalter, 1~10 Vdc, PWM, Widerstand

SAFETY NOTES

PLEASE READ THIS INFORMATION CAREFULLY BEFORE INSTALLING OR USING THIS PRODUCT. PLEASE KEEP THIS USER MANUAL FOR FURTHER REFERENCE.

- WARNING: the safety of this product is only guaranteed if the following instructions have been observed.
- Prior to starting the system take into consideration all references in the mounting and operation instructions!
- The lights may only be installed by qualified and certified electronics technicians according to current regulations for electrical installation.
- The manufacturer does not accept any responsibility for injuries or damage resulting from improper use of the light.
- Maintenance of the lights is limited to the surfaces. When doing this, no moisture must come into contact with any areas of the terminal connections or mains voltage control parts.
- Attention! Before starting the installation work, or changing the light source, make sure that the mains power line is voltage-free – turn off safety cut-out or unscrew protection fuse. The switch must be OFF.
- The light has the protection degree IP20, covered design in accordance with IEC 529 and is only suitable for use dry interiors (application area 10-30°C).
- Safety class II . This light is specially insulated and must not be connected to an earthed conductor.
- Do not install the light on a damp or conductive subsurface.
- Only the included individual parts may be used; otherwise any and all guarantee claims will expire.
- Please make sure that no cables get damaged during the installation work.
- Do not look directly into the light source (illuminant, LED, etc.).
- The LED light source can not be exchanged independently.
- This lamp is suitable for dimmers: external wall-mounted switch, 1~10 Vdc, PWM, resistance



LT07 SPAN

PENDELLEUCHTE / PENDANT LIGHT
DESIGN: MICHAEL RAASCH, 2014

REMARQUES GENERALES DE SECURITE

MERCI DE LIRE CES INFORMATIONS AVEC ATTENTION AVANT D'INSTALLER OU D'UTILISER CE PRODUIT, MERCI DE CONSERVER CE MANUEL D'UTILISATION COMME REFERENCE.

- MISE EN GARDE: les conditions de sécurité de ce produit ne sont garanties que dans le cadre des recommandations suivantes.
- Avant de débiter toute opération, merci de prendre en compte toutes les références des instructions de montage et de fonctionnement!
- Les lampes doivent être installées par des techniciens professionnels qualifiés et certifiés suivant les règles en cours de l'installation électrique.
- Le fabricant n'est responsable d'aucun dommage ou détérioration résultant d'une utilisation impropre de la lampe.
- L'entretien des lampes se limite à leur revêtement extérieur. Dans ce cadre l'humidité ne sera jamais en contact avec les connexions et les pièces sous tension.
- Attention! Avant de commencer le processus d'installation ou de changer une source, assurez vous que l'alimentation principale est hors tension, veillez à éteindre le dispositif de sécurité coupe-circuit ou dévisser le fusible. L'interrupteur doit être positionné sur OFF.
- La lampe est garantie IP20, conformément aux normes IEC 529 et ne peut être utilisée que dans le cadre d'un espace intérieur sec (zone d'application 10-30°C).
- Classe de protection II \square . La lampe est spécifiquement isolée et ne doit pas être reliée à une mise à la terre.
- Ne pas installer la lampe sur une subsurface humide ou conductrice.
- Seules les pièces individuelles fournies doivent être utilisées ; sinon toute réclamation ne pourra être prise en compte.
- Assurez vous qu'aucun câble n'a été endommagé lors de l'installation.
- Ne regardez pas directement la source lumineuse (illuminant, LED, etc.).
- Les lampes sont équipées de source LED qui ne peuvent pas être changées indépendamment.
- Cette lampe est adaptée à une installation avec variateur : interrupteur extérieur mural, 1~10 Vdc, PWM, résistance

NOTAS DE SEGURIDAD

POR FAVOR LEA ESTA INFORMACION CUIDADOSEMENTE ANTES DE INTALAR O USAR ESTE PRODUCTO. POR FAVOR MANTENGA ESTE MANUAL PARA FUTURAS CONSULTAS.

- ADVERTENCIA : la seguridad de este producto sólo está garantizada si se han seguido las siguientes instrucciones.
- Antes de poner en funcionamiento tener en cuenta todas las referencias indicadas en las instrucciones de instalación y puesta en marcha!
- Las luces sólo podrán ser instaladas por técnicos electrónicos calificados y certificados según la normativa vigente para la instalación eléctrica.
- El fabricante no aceptará ninguna responsabilidad por roturas o daños resultantes por un mal uso del artículo .
- El mantenimiento de la iluminación se limita a las superficies. Por ello, la humedad no debe entrar en contacto con ninguna área de las conexiones eléctricas.
- Atención! Antes de comenzar la instalación, manipulación o cambio de bombillas , asegúrese de que el cable de alimentación esté desconectado y libre de tensión eléctrica. El interruptor debe estar en posición OFF.
- Nuestros artículos de iluminación tienen un grado de protección IP20. Están diseñadas cumpliendo la norma IEC 529 y sólo son indicados para uso interiores secos (área de aplicación 10-30 ° C) .
- Clase II \square , Aparato con doble aislamiento eléctrico, ha sido diseñado de tal forma que no requiere una toma a tierra de seguridad eléctrica.
- No instale la luz sobre un subsuelo húmedo o conductor.
- Únicamente pueden ser utilizadas las piezas que se incluyen con el aparato; de lo contrario toda reclamación estará fuera de garantía.
- Por favor, asegúrese de que no hay cables dañados durante la instalación.
- No mire directamente a la fuente de luz (iluminante , LED , etc.) .
- La fuente de luz LED está permanentemente equipada y no se puede cambiar de forma independiente.
- Esta lámpara es conveniente para los reguladores de intensidad: interruptor montado en la pared externa, 1 ~ 10 V, PWM, resistencia

NOTE SULLA SICUREZZA

LEGGERE QUESTE INFORMAZIONI CON ATTENZIONE PRIMA DI INSTALLARE O UTILIZZARE IL PRODOTTO. CONSERVATE QUESTO MANUALE D'USO PER ULTERIORI CONSULTAZIONI.

- ATTENZIONE: la sicurezza di questo prodotto è garantita solo se verranno rispettate le seguenti istruzioni.
- Prima di avviare il sistema leggere attentamente tutti i riferimenti nelle istruzioni di montaggio e funzionamento!
- Le luci possono essere installate solo da elettricisti qualificati e certificati secondo le norme vigenti per le installazioni elettriche.
- Il produttore non si assume alcuna responsabilità per lesioni o danni derivanti da un uso improprio della luce.
- La manutenzione delle luci è limitata alle superfici. Assicurarsi che l'umidità non entri in contatto con tutte le zone dei collegamenti terminali o parti di rete di controllo della tensione.
- Attenzione! Prima di iniziare l'installazione o cambiare la fonte di luce, assicurarsi che la linea di alimentazione di rete sia priva di tensione - spegnere la sicurezza cut-out o svitare il fusibile di protezione. L'interruttore deve essere spento.
- La luce ha il grado di protezione IP20, come prevista da IEC 529 ed è adatta solo per uso in interni asciutti (area di applicazione 10-30 ° C).
- Classe di protezione II \square . Questa luce è particolarmente isolata e non deve essere collegata ad un conduttore di messa a terra.
- Non installare la luce in un sottosuolo umido o conduttivo.
- Possono essere utilizzati solo i singoli componenti inclusi; altrimenti scadrà ogni garanzia.
- Assicurarsi che nessun cavo venga danneggiato durante i lavori di installazione.
- Non guardare direttamente la fonte di luce (illuminazione a LED, ecc.);
- La sorgente luminosa a LED è permanentemente montata e non può essere cambiata autonomamente
- Questa lampada è dimmerabile: interruttore esterno a parete, 1 ~ 10 Vdc, PWM, resistenza

LT07 SPAN
 PENDELLEUCHE / PENDANT LIGHT
 DESIGN: MICHAEL RAASCH, 2014

Aufbauanleitung Teil 1 / Installation Instruction Part 1 / Instructions d'assemblage Partie 1

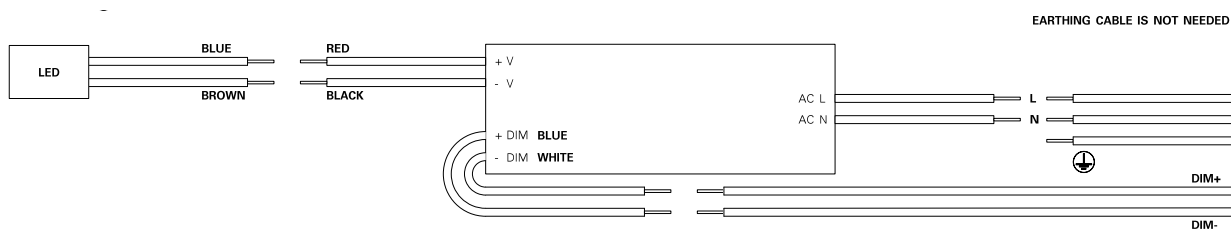
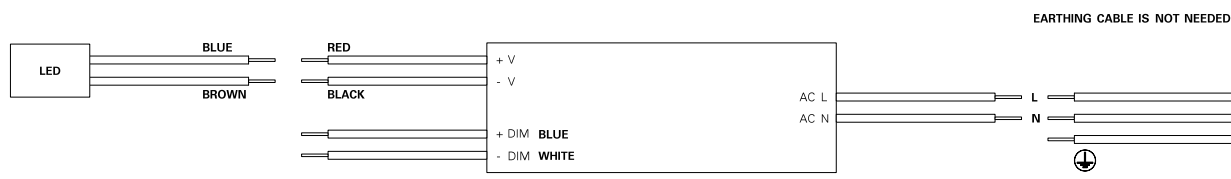
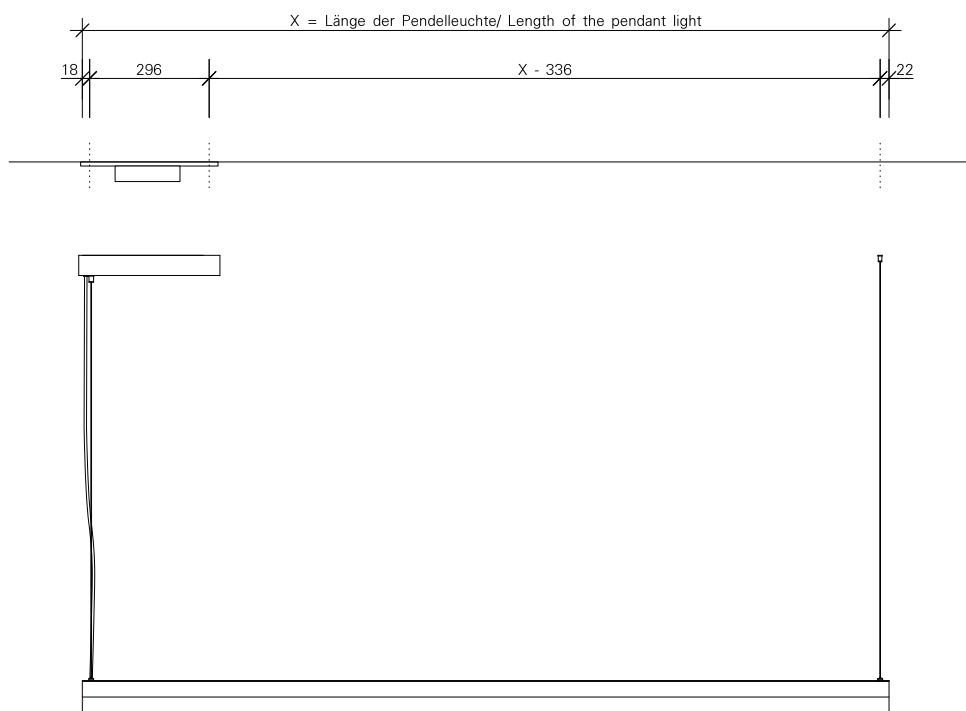

LT07 SPAN
 PENDELLEUCHTE / PENDANT LIGHT
 DESIGN: MICHAEL RAASCH, 2014

Aufbauanleitung Teil 2 / Installation Instruction Part 2 / Instructions d'assemblage Partie 2

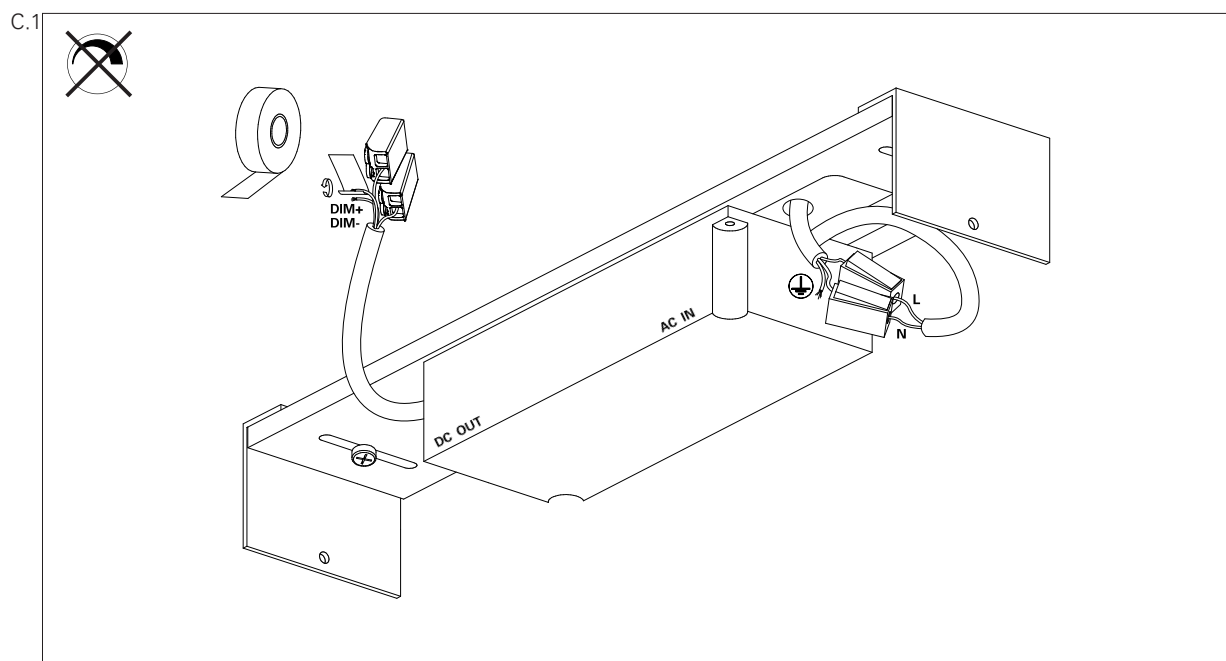
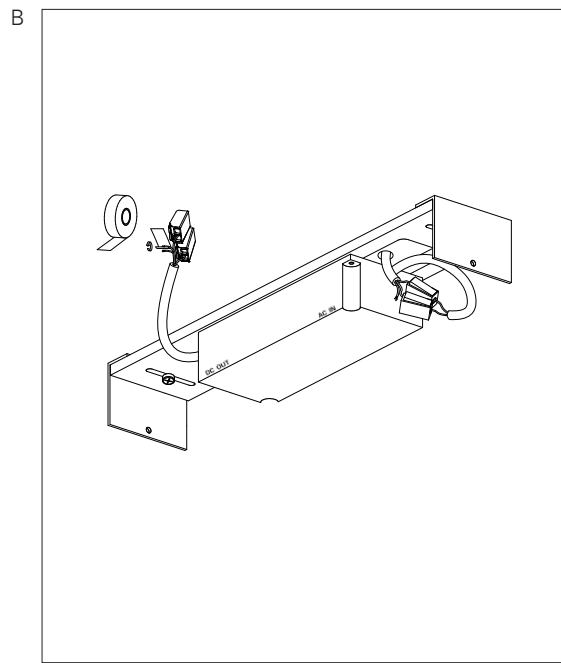
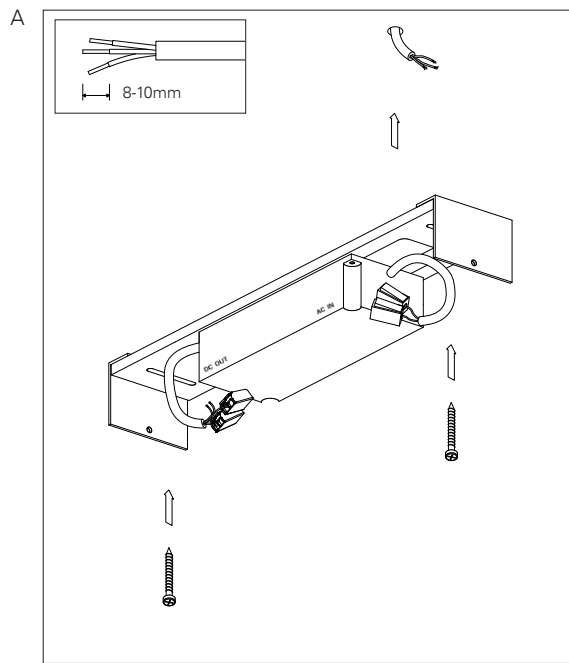

LT07 SPAN
 PENDELLEUCHE / PENDANT LIGHT
 DESIGN: MICHAEL RAASCH, 2014

Aufbauanleitung Teil 3 / Installation Instruction Part 3 / Instructions d'assemblage Partie 3

C.2

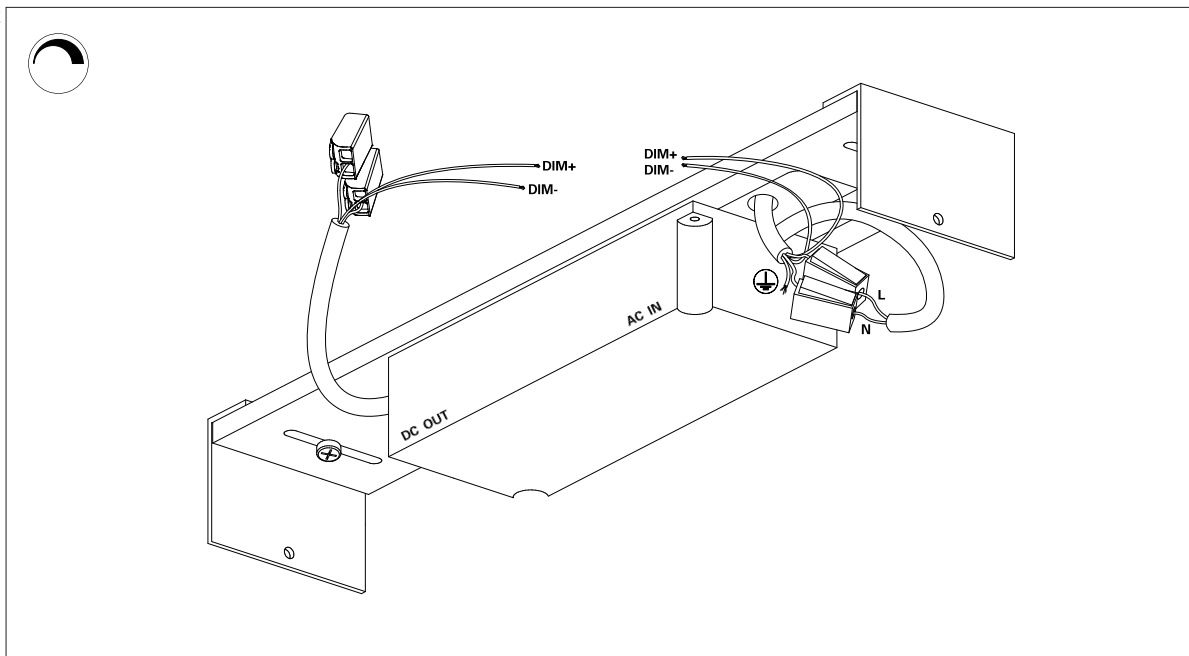

D

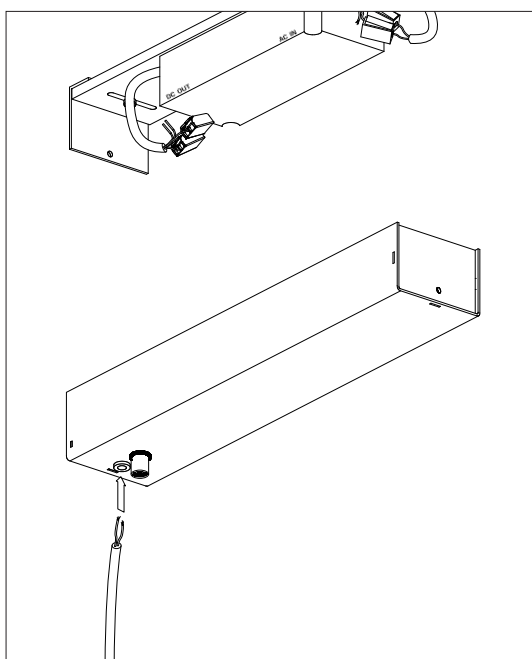

E

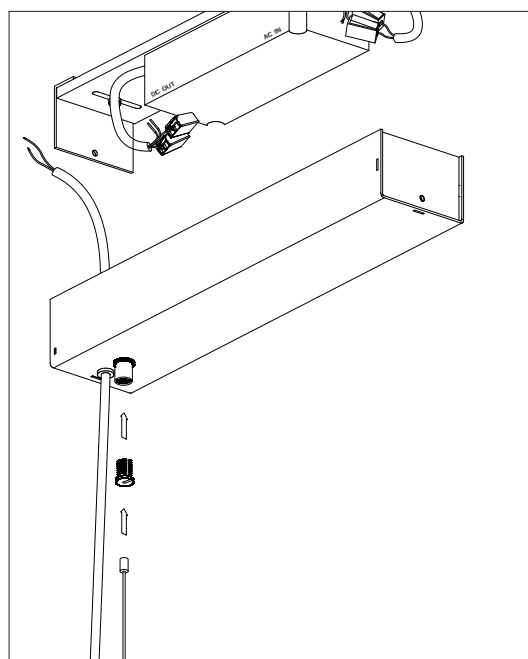

LT07 SPAN
 PENDELLEUCHE / PENDANT LIGHT
 DESIGN: MICHAEL RAASCH, 2014

Aufbauanleitung Teil 4 / Installation Instruction Part 4 / Instructions d'assemblage Partie 4

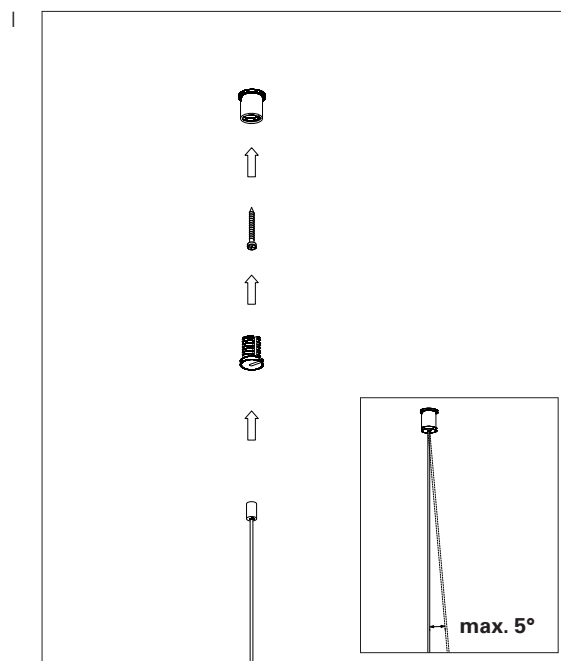
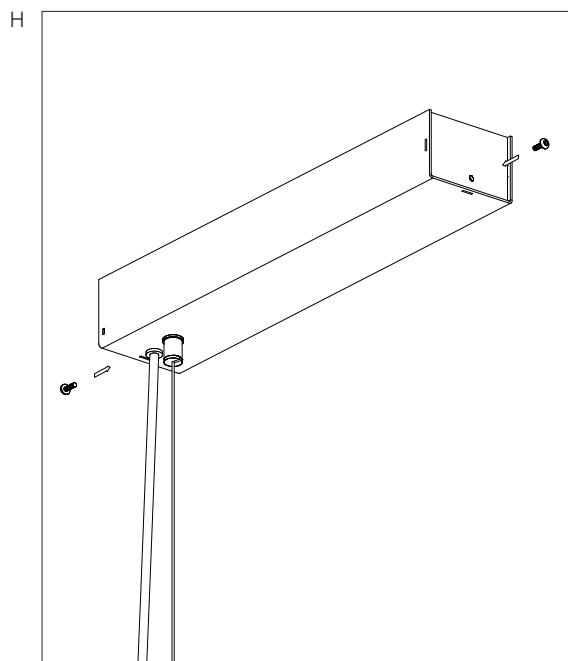
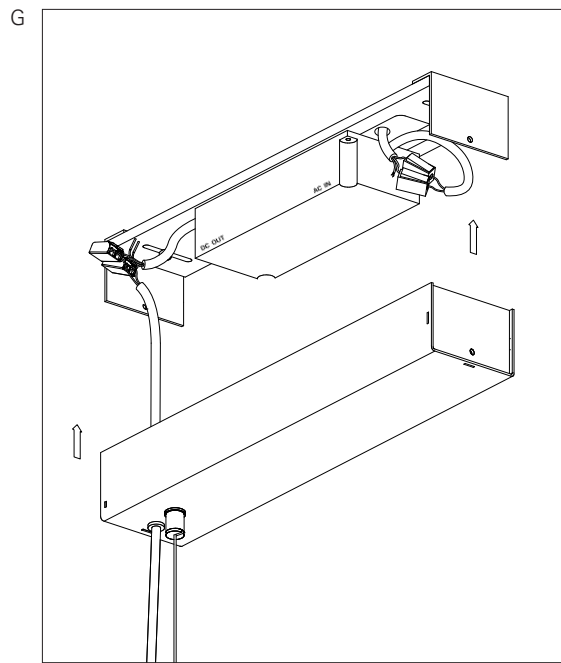
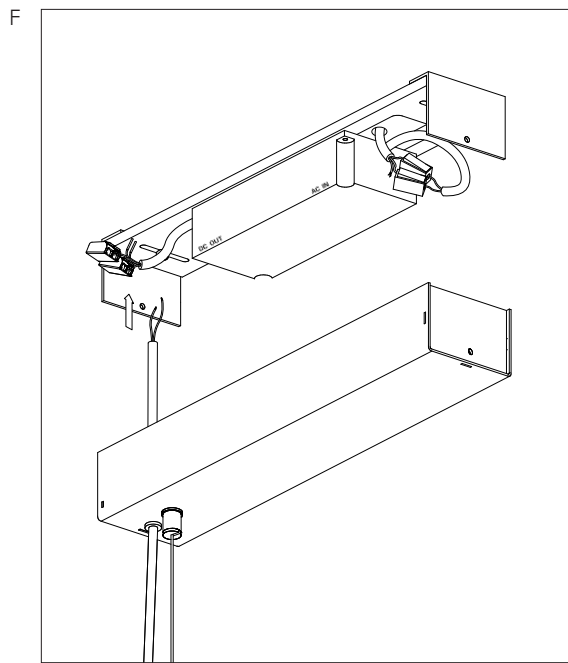

LT07 SPAN
PENDELLEUCHE / PENDANT LIGHT
DESIGN: MICHAEL RAASCH, 2014

Aufbauanleitung Teil 5 / Installation Instruction Part 5 / Instructions d'assemblage Partie 5

J

